

Smartbright Direct Panel

RC048B

Mounting instruction/安装说明书

V1.0

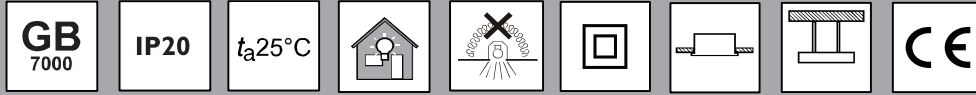

Product Type 产品型号	Dimension(mm) 尺寸 (mm) LxWxH (mm)	LEDs 颗粒	CCT (K) 色温	Power 功率	Lumen Output 流明输出	Voltage 电压	Frequency 频率	kg
RC048B LED32S/840 PSU W60L60	595x595x34	42	4000	36W	3200lm	220-240V~	50/60Hz	1.8
RC048B LED32S/865 PSU W60L60	595x595x34	42	6500	36W	3200lm	220-240V~	50/60Hz	1.8
RC048B LED32S/840 PSU W30L120	295x1195x34	42	4000	36W	3200lm	220-240V~	50/60Hz	1.8
RC048B LED32S/865 PSU W30L120	295x1195x34	42	6500	36W	3200lm	220-240V~	50/60Hz	1.8
RC048B LED32S/840 PSU W60L60 CPC	600x600x34	42	4000	36W	3200lm	220-240V~	50/60Hz	1.9
RC048B LED32S/865 PSU W60L60 CPC	600x600x34	42	6500	36W	3200lm	220-240V~	50/60Hz	1.9
RC048B LED32S/840 PSU W30L120 CPC	300x1200x34	42	4000	36W	3200lm	220-240V~	50/60Hz	1.9
RC048B LED32S/865 PSU W30L120 CPC	300x1200x34	42	6500	36W	3200lm	220-240V~	50/60Hz	1.9

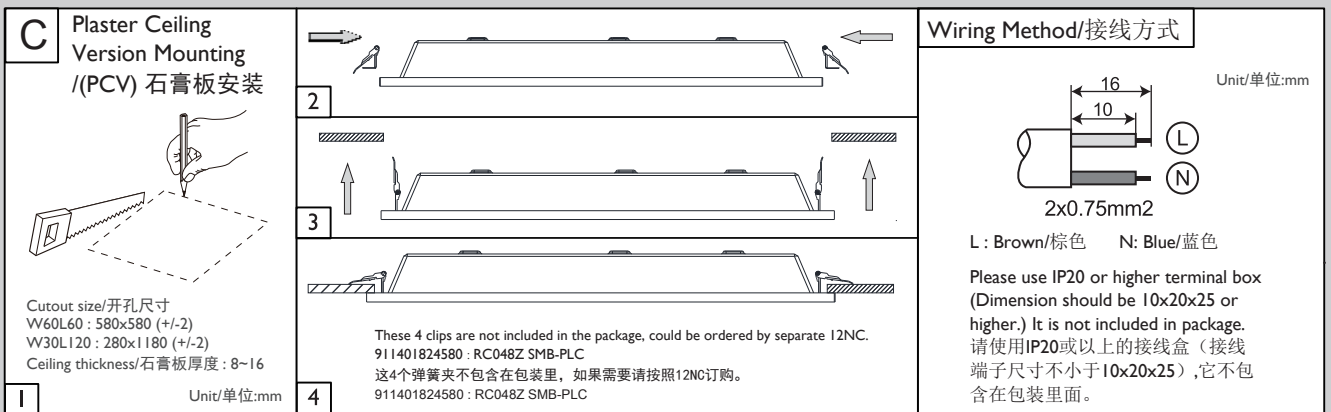
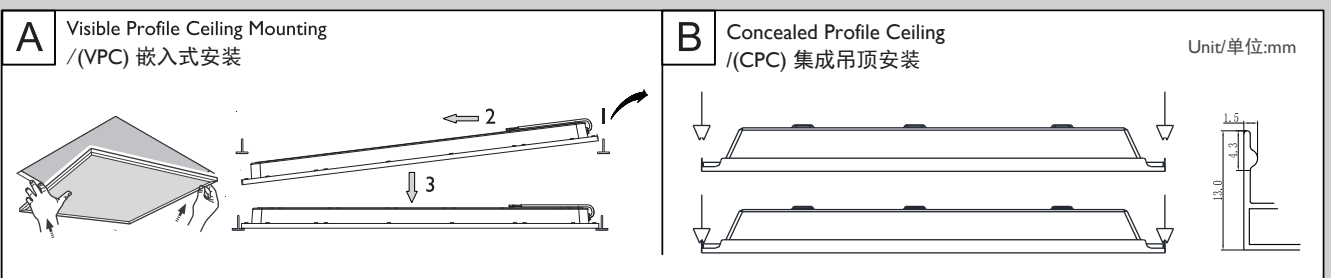
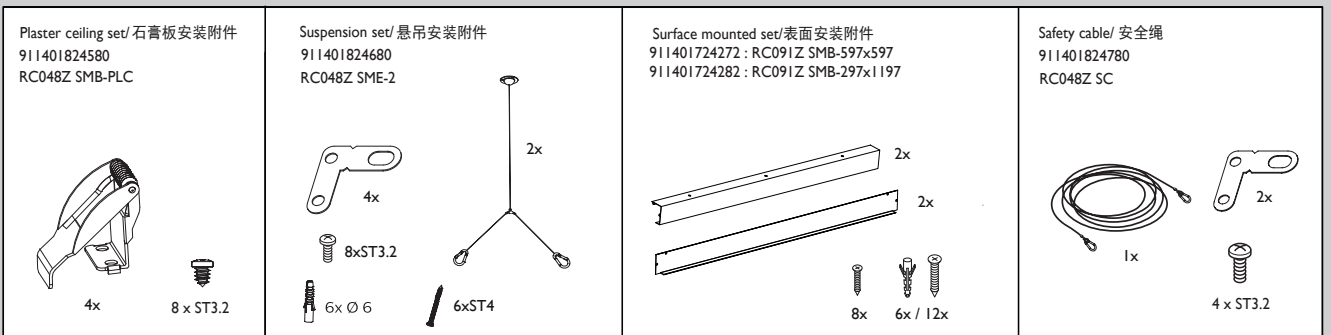
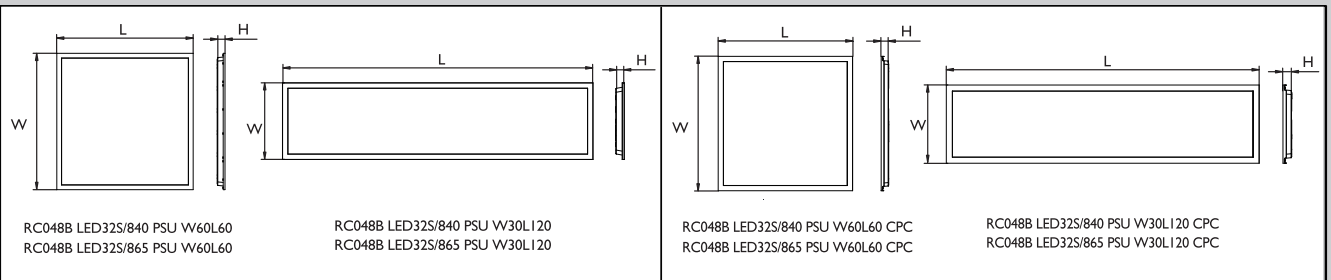

Signify Luminares (Shanghai) Co., Ltd.
Address: 2F, Building 6, No. 1805, Huiyi Highway, Malu Town, Jiading District, Shanghai, P.R. China
Postal code: 201801
昕诺飞灯具(上海)有限公司
地址: 上海市嘉定区马陆镇沪宜公路1805号6幢二层
邮编: 201801

PHILIPS

Philips and the Philips shield emblem are registered trademarks of Koninklijke Philips N.V.

D Suspension Mounting / (SUS) 悬吊安装

Unit/单位:mm

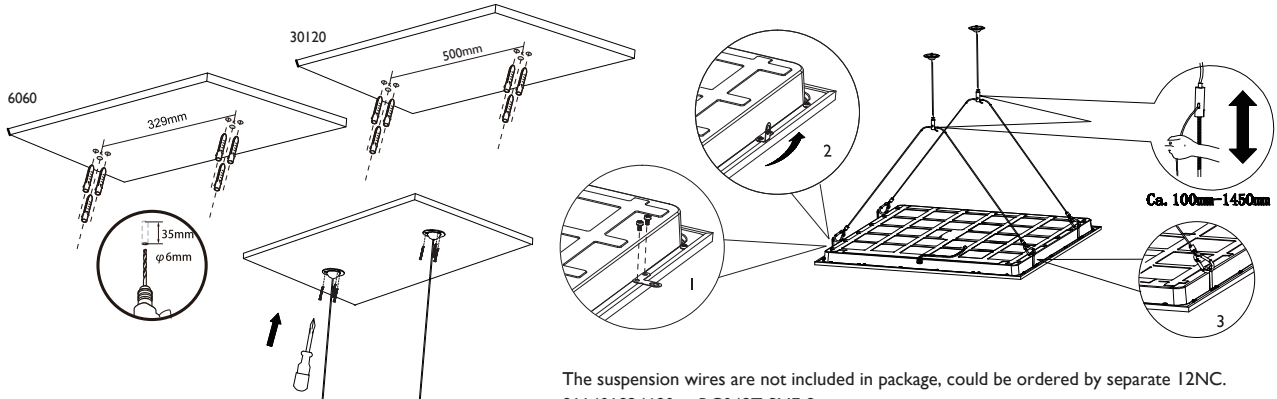

The suspension wires are not included in package, could be ordered by separate I2NC.
 911401824680 : RC048Z SME-2
 悬吊绳不包含在包装里, 如果需要请按照I2NC订购。
 911401824680 : RC048Z SME-2

E Safety cable / 安全绳

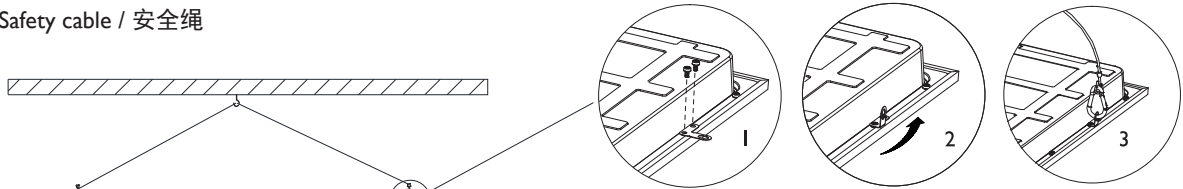

The product should install safety cable (Safety cable is not included.),
 could be ordered by separate I2NC. 911401824780 : RC048Z SC
 产品应安装安全绳(安全绳不在包装里), 如果需要请按照I2NC订购。
 911401824780 : RC048Z SC



Please read this manual carefully before using the product.

1. For indoor use only.
2. Do not switch on before completing the installation.
3. The luminaire shall be installed by a qualified electrician and wired in accordance with the latest IEE electrical regulations or the national requirements.
4. If the external flexible cable or cord of this luminaire is damaged, it shall be exclusively replaced by the manufacturer or his service agent or a similar qualified person in order to avoid a hazard.
5. The luminaire shall not be covered with thermal insulation or similar material under any circumstance.
6. The light source contained in this luminaire shall only be replaced by the manufacturer or his service agent or a similar qualified person.
7. The luminaire is complied with IEC 60598 and GB 7000.
8. The corrosive atmosphere or hazardous materials such as sulfur, chlorine, phthalate, etc. must be avoided during the use and storage.

在使用产品前请仔细阅读这个安装指南:

1. 仅适用于室内灯具;
2. 接线过程中, 切勿通电;
3. 灯具应由有资格的电工安装, 接线要符合IEE电气标准或国家标准;
4. 如果此灯具的外部软缆或软线损坏了, 该线要由制造商或其服务代理商或一个类似的有资格的人来更换, 以避免发生危险;
5. 灯具不能被隔热或类似材料覆盖;
6. 此灯具内的光源应由制造商或其服务代理商或一个类似的有资格的人来更换;
7. 此灯具是依据IEC60598或国标GB 7000所制造;
8. 此灯具避免在腐蚀性环境或者含有有害物质, 例如硫化物, 卤化物, 邻苯二甲酸酯等环境中存储和使用。

用户资料

用户姓名: _____ (先生/女士)
 产品名称: _____
 产品型号: _____
 出售单位及地址: _____
 购买日期: 年 月 日
 发票号码: _____

PHILIPS

Philips and the Philips shield emblem are registered trademarks of Koninklijke Philips N.V.

昕诺飞(中国)投资有限公司
 中国上海市闵行区田林路888弄9号楼, 邮编: 200233
 服务热线: 8008 201 201
 4009 201 201

仅限中国大陆地区

昕诺飞灯具产品

质保条款

本公司保证该产品在正常使用及保养下能发挥其优越性能。同时本公司将为持证用户提供一年质保服务(不含光源)。

1. 自购买日起一年内, 凡经本公司确认为正常使用情况下因产品本身质量问题导致的故障及损坏, 您将获得质保服务。
2. 此质保服务包括灯具以及灯具包含的附件、辅助装置。
3. 消费者申请质保服务时, 须提供本质保证以及有效的购买凭证。
4. 以下情况将不能享受质保服务:
 - 1) 无生产日期、涂改生产日期或撕毁掉、调换生产日期贴纸;
 - 2) 产品已由非本公司授权人员拆卸、改装或修理过;
 - 3) 超过质保有效期限的产品;
 - 4) 正常使用引起的产品老化、磨损、划伤、掉漆等, 不影响产品的正常使用;
 - 5) 非质量问题造成产品外壳严重损坏(包括变形、氧化、腐蚀或有严重的水渍等);
 - 6) 使用不当引起的人为损坏, 如接不当电源、使用不当的配件、不适当的安装、不依照说明书使用、错误使用或疏忽造成的损坏等;
 - 7) 其他因不可抗力因素, 如水灾、火灾、地震、高压、酸碱腐蚀、雷击浪涌等造成的损坏。

服务热线: 8008 201 201
 4009 201 201

昕诺飞(中国)投资有限公司

仅限中国大陆地区

产品中有害物质的名称及含量 I2NC: 44100099181

部件名称	有害物质					
	铅 (Pb)	汞 (Hg)	镉 (Cd)	六价铬 (Cr (VI))	多溴联苯 (PBB)	多溴二苯醚 (PBDE)
LED灯板/光源	○	○	○	○	○	○
驱动器(板), 铜制及电子零部件	×	○	○	○	○	○
透镜光学部件	○	○	○	○	○	○
外壳及其他零部件	○	○	○	○	○	○

本表格依据SJ/T 11364的规定编制。

○: 表示该有害物质在该部件所有均质材料中的含量均在GB/T 26572规定的限量要求以下。
 ×: 表示该有害物质至少在该部件的某一均质材料中的含量超出GB/T 26572规定的限量要求。

Applicable to China Only