

LEDline² Flood

Installation instructions

Instructions de montage
Montageanleitung
Montage instruktie
Istruzioni di montaggio

Instrucciones de montaje
Instruções de montagem
Monteringsinstruktioner
Monteringsvejledning

Kokoonpano- ja kiinnitysohjeet
Montaj yönergəsi
Οδηγίες συναρμολόγησης
Instrukcja montazu

Szerelési utasítások
Návod k montáži
ИНСТРУКЦИЯ ПО МОНТАЖУ
Návod k montáži

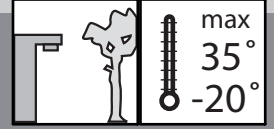
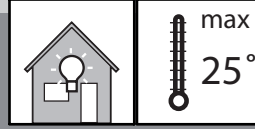
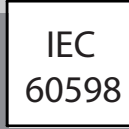

	Optics	LEDs		\oplus	P(W)	l(mm)	L(mm)	L'(mm)	kg
BVS733	NB6	36	230-240VAC/50Hz	?	56	337	633	933	6.45

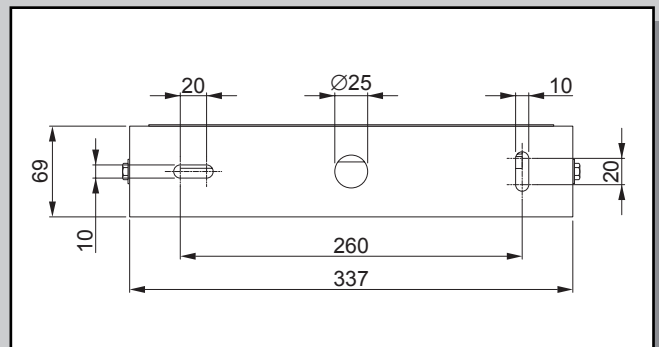
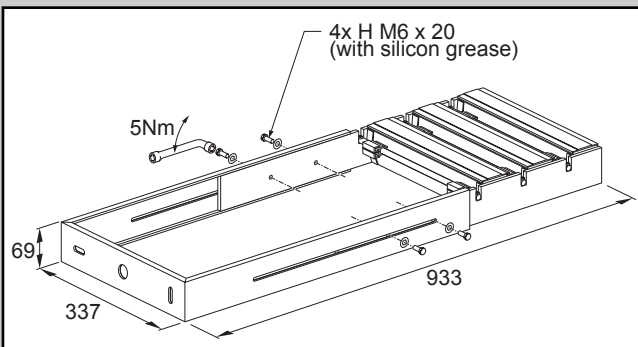
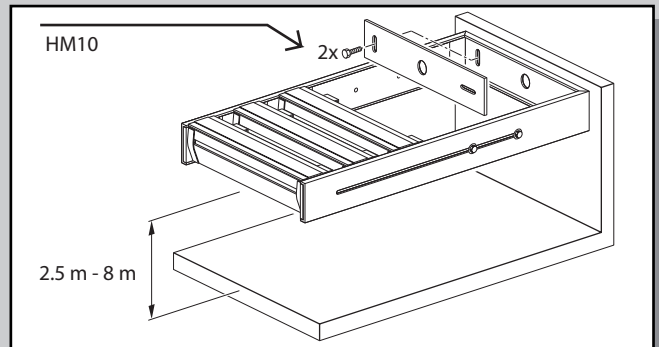
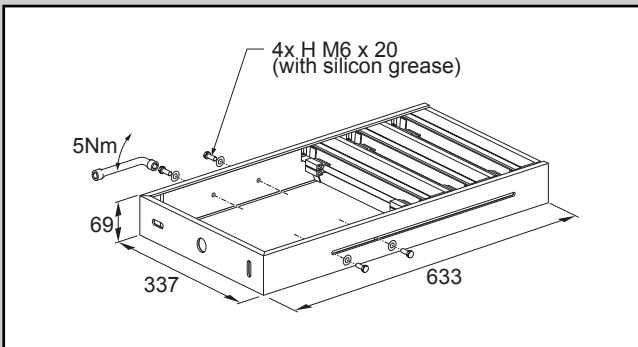
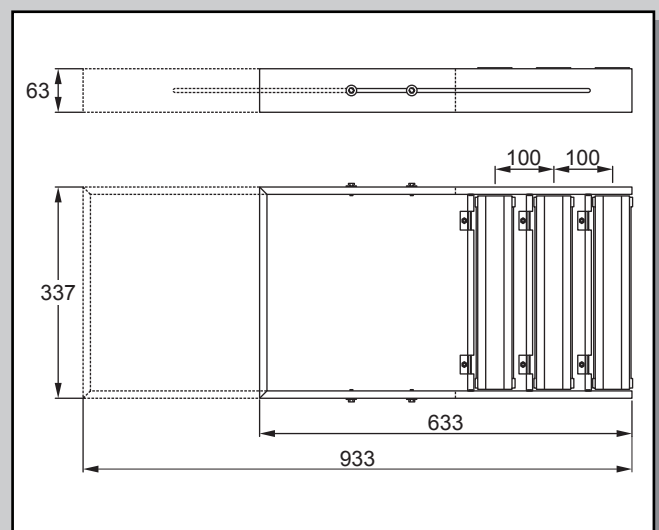
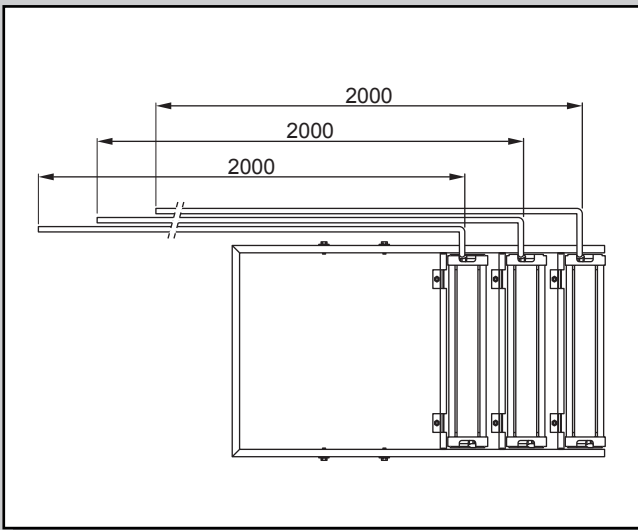

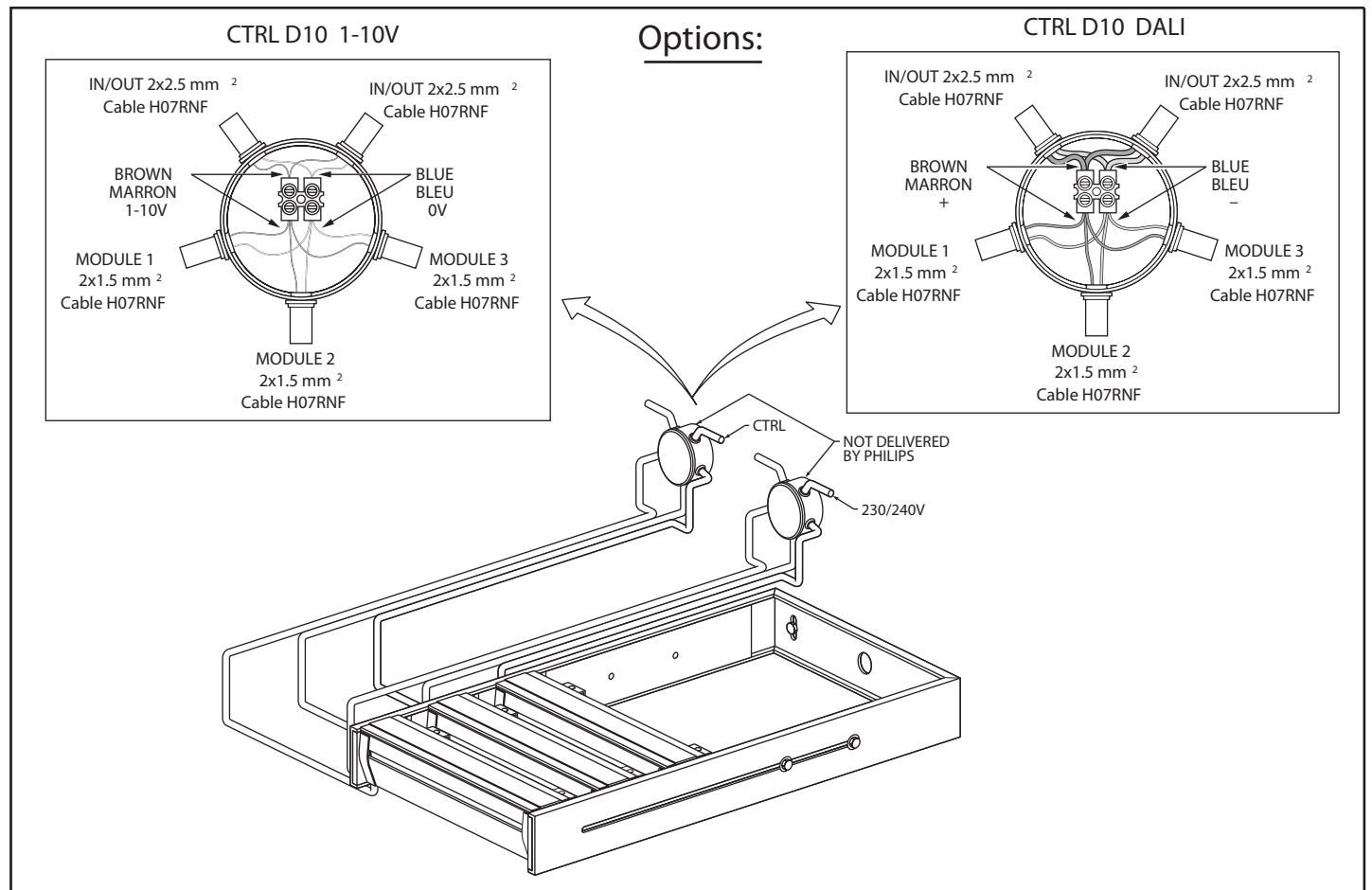
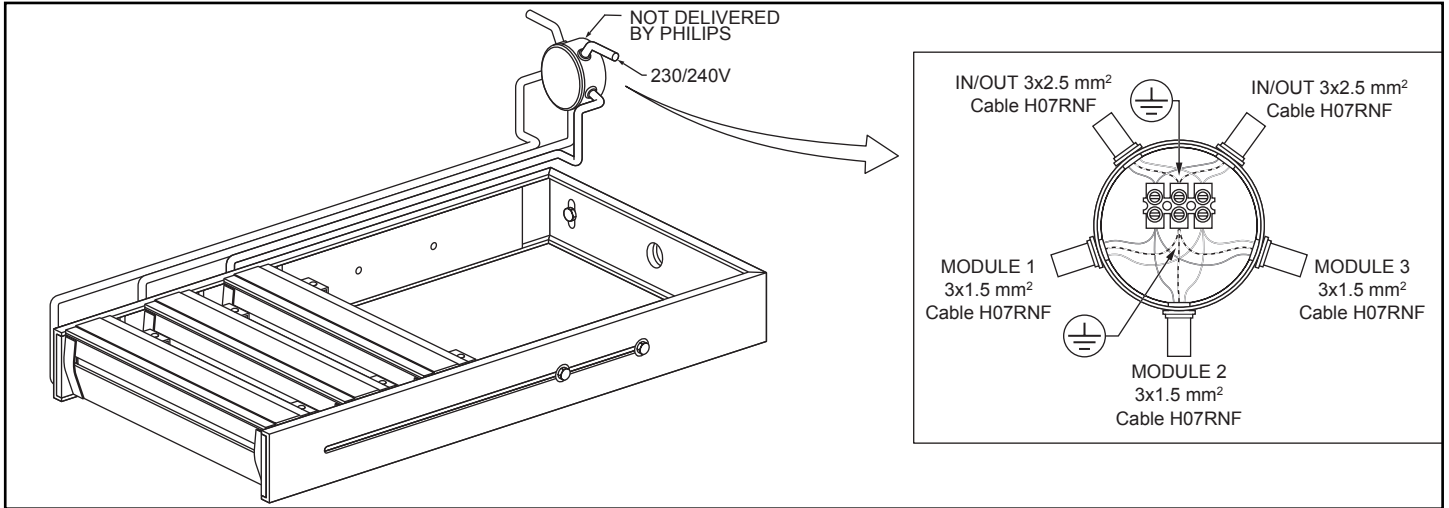
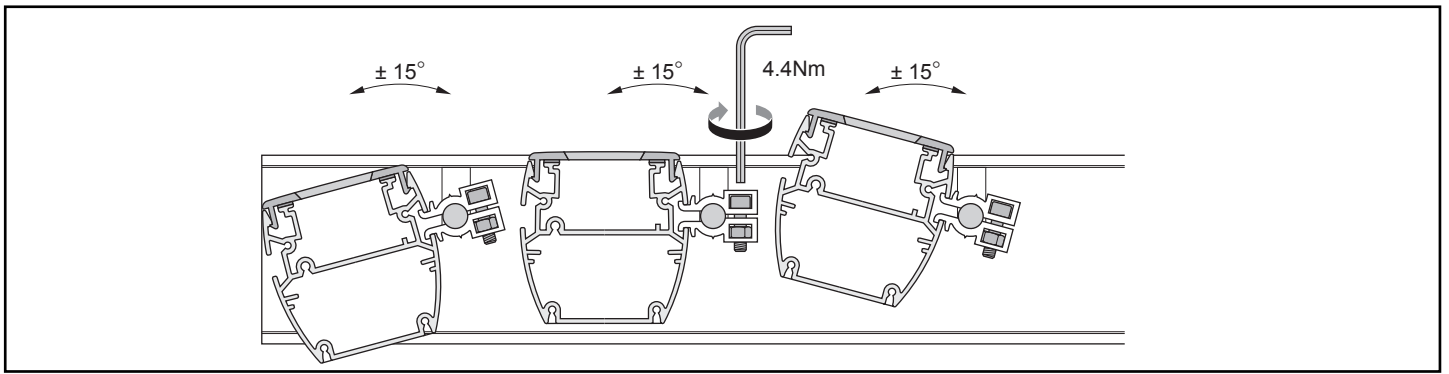

F - Le câble flexible externe de cette armature de lampe est impossible à remplacer : si le cordon est endommagé, l'armature doit être mise au rebut.

UK - The external flexible cable of this luminaire cannot be replaced; if the cord is damaged, the luminaire should be destroyed.

D - Das externe flexible Kabel dieser Beleuchtungsarmatur kann nicht ausgewechselt werden; wenn das Kabel beschädigt ist, muss die gesamte Armatur entsorgt werden.

NL - De externe flexibele kabel van dit verlichtingsarmatuur kan niet vervangen worden; als het snoer beschadigd is, moet het armatuur verwijderd worden.

I - Il cavo flessibile esterno di questo lampadario non può essere sostituito; se il cavo è danneggiato, occorre distruggere il lampadario.

SP - El cable flexible externo de esta luminaria no se puede sustituir; en caso de que el cordón presente desperfectos, se deberá destruir la luminaria.

S - Den externa, flexibla sladden till denna lampa kan inte bytas ut. Om sladden är skadad, måste lampan kasseras.

FL - Valaisimen ulkoinen, taipuisa johto ei ole vaihdettävissa. Jos johto vahingoittuu, valaisin on hävitettävä.

PL - Zewnętrzny kabel tej oprawy nie podlega wymianie; w przypadku jego uszkodzenia, oprawe należy utylizować.

P - Não é possível substituir o cabo flexível externo desta luminária; se o cabo for danificado, é necessário destruir a luminária.

F - Nettoyer exclusivement avec de l'eau savonneuse.

UK - cleaning with soapy water only.

D - Nur mit Seifenwasser reinigen.

NL - alleen reinigen met zeepwater.

I - Pulire esclusivamente con acqua saponata.

SP - lavar sólo con agua jabonosa.

S - Rengörs endast med tvål och vatten.

FL - Käytä puhdistukseen vain vettä ja saippuaa.

PL - Myć wyłącznie wodą z mydłami.

P - Limpar somente com água com sabão.